

取扱説明書

HG2G 形用パネル変換アタッチメント

MICRO/I™ HG2G形

この度は、IDEC 製品をお買い上げいただき、ありがとうございます。ご注文の製品に間違いがないかご確認のうえ、この取扱説明書の内容をよくお読みいただき、正しくご使用ください。また、この取扱説明書はユーザー様にて大切に保管ください。

安全上のご注意

注意

取扱いを誤った場合、人が重傷を負うか物的損害が発生する可能性があります。

1 形式構成/対応機種

HG9Z-2A□

□: 対応パネルカットサイズ

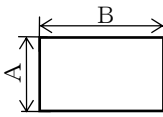

形式	A寸法	B寸法	パネル厚	対応機種
HG9Z-2A1	126.5 ^{+0.5} ₋₀	162.5 ^{+0.5} ₋₀	1.6~3	HG2F形用 パネルカット
HG9Z-2A2	123.5 ⁺¹ ₋₀	156 ⁺¹ ₋₀	1.6~4.3	-

単位 [mm]

2 梱包内容

形式	品名	個数
HG9Z-2A1	パネル変換アタッチメント板金	1
	パネル変換アタッチメントパッキン	1
HG9Z-2A2	パネル変換アタッチメントパッキン	1

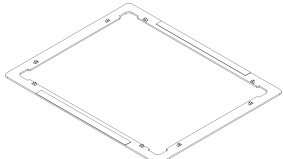

パネル変換アタッチメント板金

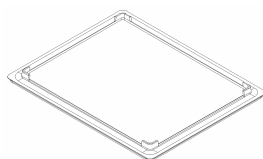

パネル変換アタッチメントパッキン

付属品: 取扱説明書〔本書〕1枚

3 主な仕様

保護構造	IP65 (HG2G形への取付け時パネル前面)
材質	パネル変換アタッチメント板金: SPCC (3価クロメートメッキ) 粘着テープ: 両面テープ パネル変換アタッチメントパッキン: NBR+EPDM (ライトグレイ色)
質量 (約)	パネル変換アタッチメント板金: 約 56g パネル変換アタッチメントパッキン: 約 9g

4 使用上のご注意

- ・ご使用時の環境仕様、環境制限は、HG2G形の取扱説明書をお確かめください。
- ・表面に付着した汚れ (油脂など) は中性洗剤、アルコール系溶剤をわずかに含ませた柔らかい布などで拭き取ってください。シンナー、アンモニア、強酸系、強アルカリ系などの溶剤は使わないでください。
- ・定期的に取付け金具の緩みがないかを確認し、緩みがある場合は規定締め付けトルクでの増締めを行ってください。

注意

- ・取付け前に、HG2G形の取扱説明書も合わせてお確かめください。HG2G形のお取扱いに不備があると、故障、感電、火災、誤作動の原因となります。
- ・本品を廃棄するときは、産業廃棄物として扱ってください。

5 外形図

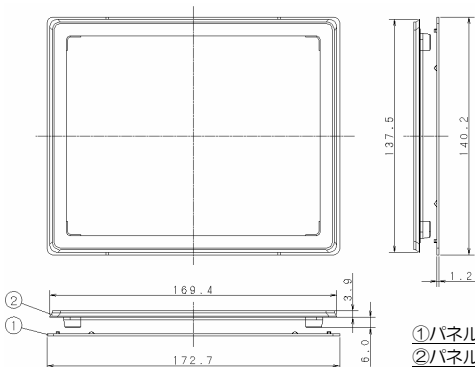

①パネル変換アタッチメント板金
②パネル変換アタッチメントパッキン

6 取付け

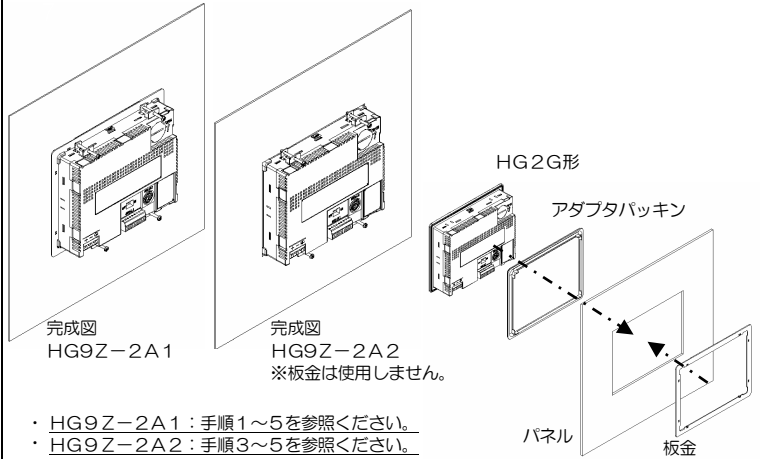

- ・HG9Z-2A1: 手順1~5を参照ください。
- ・HG9Z-2A2: 手順3~5を参照ください。

手順1. パネル変換アタッチメント板金 (以下板金と略す) の両面テープを貼付けるパネル面に付着した汚れを、きれいに取除いてください。

手順2. 板金の両面テープの剥離紙を剥がし、パネル裏側から板金の突起 (8箇所) がパネルカット部におさまるよう位置決めし、両面テープで固定してください。

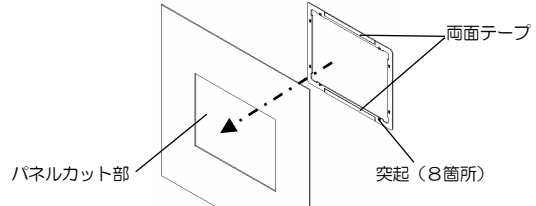

手順3. HG2G形のパッキン (黒色) が正しく取付けられていることを確認の上、パネル変換アタッチメントパッキン (以下アタッチメントパッキンと略す) を、HG2G形に取付けてください。

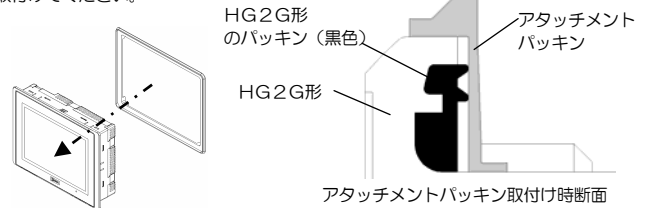

手順4. 手順3のHG2G形を、パネル前面からアタッチメントパッキンの四隅突起がパネルカット部におさまるよう位置決めし、四隅突起がめくれられないよう取付けてください。

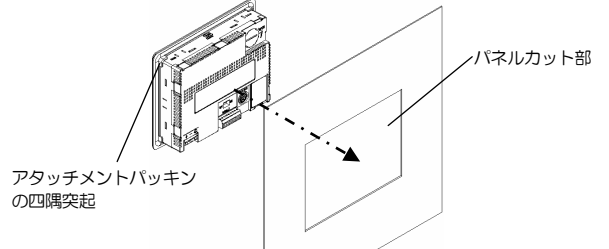

手順5. HG2G形付属の取付け金具4個を使用して、0.12~0.17N・m (推奨値 0.14N・m) で四ヶ所均一に締付けてください。締付け後、アタッチメントパッキンに“めくれ”や、“よじれ”、浮きがないことをご確認ください。

注意

- ・板金を変形させないで下さい。変形した板金を使用すると、HG2G形を正しく取付けできず、破損や防水性能を損なう原因となります。
- ・板金をパネルに対して傾いた状態で固定すると、HG2G形を正しく取付けできず防水性能を損なう原因となります。
- ・HG2G形のパッキン (黒色)、およびアタッチメントパッキンに“めくれ”や“よじれ”、浮きがあると、防水性能を損なう原因となります。
- ・板金に強い力が加わると、パネルからの脱落やパネルに対して傾く場合がありHG2G形を正しく取付けできず、防水性能を損なう原因となります。
- ・HG2G形をパネルに押しつけた状態で動かすと、アタッチメントパッキンがよじれて、防水性能を損なう原因となります。
- ・板金に対して傾いた状態で取付け金具を取付けた場合や、規定締め付けトルク範囲外で締付けるとHG2G形本体に“ゆがみ”や、表示部に“しわ”が発生し、破損や防水性能を損なう原因となります。

IDEC株式会社

http://www.idec.com

本社 〒532-8550 大阪市淀川区西宮原1-7-31 TEL 06-6398-2500

取扱説明書でご不明な点が御座いましたら、下記の技術問い合わせ窓口へお問い合わせ下さい。

お問い合わせ時間: 9:00~12:00 / 13:00~17:00

(土・日曜日、祝日および弊社休日を除く)

【技術問い合わせ窓口】

東京: 03-5782-7692 大宮: 048-645-3671 名古屋: 052-732-2712
大阪: 06-6398-3070 広島: 082-242-7110 福岡: 092-474-6331

INSTRUCTION SHEET

HG2G Mounting Adapters

MICRO/I™

HG2G SERIES

Confirm that the delivered product is what you have ordered.
Read this instruction sheet to make sure of correct operation.
Make sure that the instruction sheet is kept by the end user.

SAFTY PRECATIONS

CAUTION

Caution notices are used where inattention might cause personal injury or damage to equipment.

1 TYPE NO. DEVELOPMENT

HG9Z-2A□

□ : Panel cut-out code

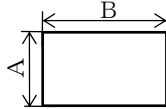

TYPE NO.	Dimension A	Dimension B	Panel thickness	Applicable panel cut-out
HG9Z-2A1	126.5 ^{+0.5} ₋₀	162.5 ^{+0.5} ₋₀	1.6~3	HG2F panel cut-out
HG9Z-2A2	123.5 ⁺¹ ₋₀	156 ⁺¹ ₋₀	1.6~4.3	-

Unit (mm)

2 PACKING CONTENT

TYPE NO.	Product Name	Qt.
HG9Z-2A1	Mounting Frame	1
	Mounting Gasket	1
HG9Z-2A2	Mounting Gasket	1

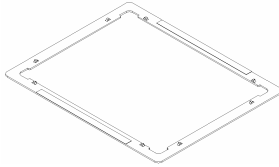

Mounting Frame

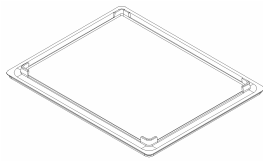

Mounting Gasket

Attachment: Instruction sheet (this sheet)

3 SPECIFICATIONS

Degree of Protection	IP65 (In the front of panel attachment)
Material	Mounting Frame: SPCC (Trivalent chromating) Adhesive tape: Double sided adhesive tape Mounting Gasket: NBR+EPDM (Color: Light-gray)
Weight (Approx.)	Mounting Frame: About 56 g Mounting Gasket: About 9 g

4 NOTES FOR OPERATION

- For confirmation about the environmental specifications and the operating environment for installation, see the HG2G Instruction Manual.
- Wipe any stain off the display using a soft cloth slightly dampened with neutral detergent or alcoholic solvent. Do not use solvents such as thinner, ammonia, strong acid, and strong alkaline.
- Regularly check that all mounting clips and screws are tightened sufficiently. If the mounting clips are loose, tighten the screws to the recommended tightening torque.

CAUTION

- When mounting the HG2G in a panel, see the HG2G Instruction Manual.
- Incorrect handling of the HG2G will result in falling, failure, electrical shock, fire hazard, or malfunction.
- When disposing of the HG2G, do so as an industrial waste.

5 OUT LINE DRAWING

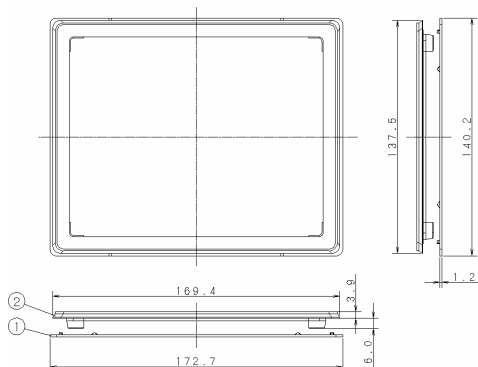

6 INSTALLATION

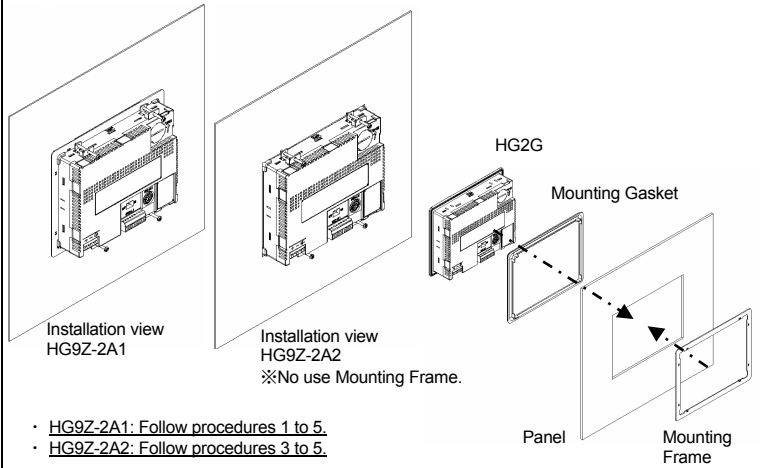

Procedure 1. Before installing the Mounting Frame to the panel, wipe any stain off the panel.

Procedure 2. Remove the release papers from the adhesive tapes on the Mounting Frame. Install the Mounting Frame from the rear of the panel to fit all eight locating projections on the Mounting Frame into the panel cut-out.

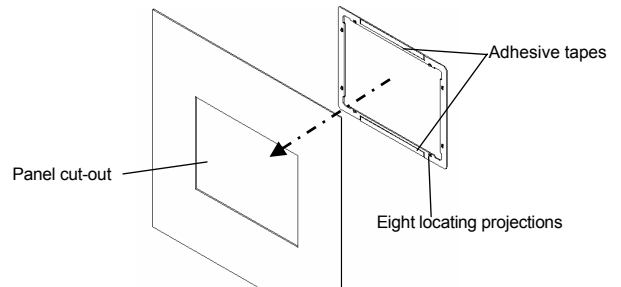

Procedure 3. When installing the Mounting Gasket to the HG2G, make sure that the HG2G gasket (Black color) is in the right position.

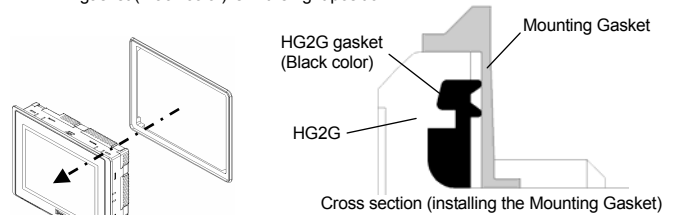

Procedure 4. Install the HG2G from the front of the panel to fit all four locating projections on the Mounting Gasket into the panel cut-out without any twists in the Mounting Gasket.

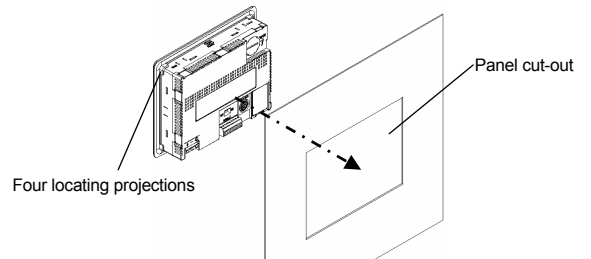

Procedure 5. Fasten with the attached four mounting clips (included with the HG2G) at four places to a specified torque of 0.12 to 0.17 N·m (recommended torque: 0.14 N·m) uniformly. After fastening the four mounting clips, make sure that the Mounting Gasket is not twisted and floated.

CAUTION

- Do not deform the Mounting Frame. If the Mounting Frame is deformed, the HG2G is not in the right position, impairing the waterproof characteristics.
- If the Mounting Frame is installed obliquely to the panel, the HG2G is not in the right position, impairing the waterproof characteristics.
- Any twists in the HG2G gasket and the Mounting Gasket will impair the waterproof characteristics.
- When installing the HG2G, do not apply any excessive force to the Mounting Frame. Otherwise the Mounting Frame is dislocated obliquely to the panel or fall, impairing the waterproof characteristics.
- Do not move the HG2G while installed in the panel, otherwise the Mounting Gasket may be twisted and the waterproof characteristics may be impaired.
- Do not tighten the mounting clips obliquely to the panel or excessively, otherwise the HG2G may warp and cause wrinkle on the display, or the waterproof characteristics may be impaired.