

HG9Z-2E1PN03形

汚れ防止カバー (5.7インチ HG2F形 プログラマブル表示器オプション品)

粉塵、操作時の手指による汚れ、油脂や液体を使用する環境下で、HG2F形プログラマブル表示器の前面を汚れから保護します。

カバーが汚れたら貼り替えることで、表示器本体をきれいな状態で長く使用可能。

両面テープで取り付けが簡単。

操作表示面は耐油性、透明性に優れたPETフィルム製。

〔用途例〕

金属加工機械、食肉加工機械、食品機械、印刷機械、食品製造ラインや自動車・機械・金属部品製造ラインなどの操作パネル。



□ 種類〔形番・標準価格〕

品名	仕様	ご注文形番	標準価格(税別・円)	販売単位
汚れ防止カバー (HG2F形タッチスイッチタイプ用)	カバー材質:PETフィルム	HG9Z-2E1PN03	6,000	1パック (同種3個入り)

□ 仕様

材質	PETフィルム(透明、厚み0.2mm)
使用周囲温度	0 ~ +50
使用相対湿度	10 ~ 95%RH
保存周囲温度	-20 ~ +60
保存相対湿度	10 ~ 95%RH

□ 使用上のご注意

- ・本製品は表示面に付着する汚れからの保護を目的としています。ご使用の際は使用環境に合わせて定期的に交換を行ってください。
- ・凹凸面や歪みのない面に貼り付けてください。
- ・ご使用の際は使用温度範囲でお使いください。使用温度を超えますと、カバー本体が変形する恐れがあります。
- ・HG2F形 CCスイッチタイプには使用できません。

□ 外形寸法図

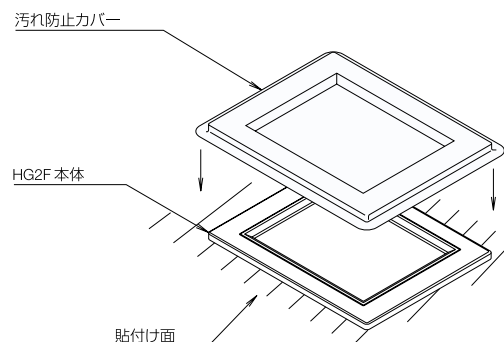
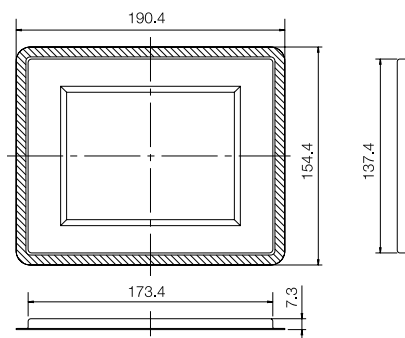

HG2F形プログラマブル表示器の詳細につきましては、IDEC総合カタログ、製品カタログ(Cat.No. P1057)または弊社ホームページ(www.idec.com/japan/)をご覧ください。

IDEC株式会社 東京(03)5782-7680 名古屋(052)732-2712 大阪(06)6398-3070 広島(082)242-7110 福岡(092)474-6331

仕様、その他記載内容は予告なしに変更する場合がありますのであらかじめご了承ください。 Cat. No. P1232-0 2008(平成20)年2月現在 1S (Y-20)